

PCT120Armored 온도 센서

특징

- 설치가 편리
- 견고하고 고압에 강함
- 통합형 구조
- 장기간 안정적으로 작동

응용 분야

- 석유 기계
- 화학 기계
- 전력, 보일러, 천연 가스, 환경보호 등 분야의 물 또는 오일의 온도 측정



제품설명

PCT120 Armored 온도 센서는 Pt 저항 값이 온도변화에 따라 일정한 함수 관계로 변화하는 특성을 이용하여 매체의 온도를 측정합니다.

PCT120 Armored 온도 센서는 성능과 신뢰성이 높은 수입산 Pt 저항을 사용했습니다. 본 제품은 설치가 편리하며 높은 내진동, 내충격 성능을 보장합니다.

PCT120 Armored 온도 센서는 자동화 온도 제어 시스템에서 각종 생산 공정의 $-50\sim 250^{\circ}\text{C}$ 온도 범위내의 액체와 가스의 온도를 측정하는데 널리 사용되고 있습니다.

주의:

1. 온도를 측정 할때 온도 측정 소자와 측정 대상은 열평형에 도달해야 합니다.
2. 삽입 길이가 정확한지 확인하십시오.
3. 설치전에 제품의 사용 매뉴얼을 자세히 열람하고 제품의 관련 정보를 확인하십시오.
4. 제품 매뉴얼의 배선 방법을 엄수하십시오. 그렇지 않으면 제품 손상이나 기타 잠재적 결함이 발생할 수 있습니다.
5. 제품을 잘 못 사용하면 위험이나 신체적 상해를 입을 수 있습니다.

주의:

1. 본 문서를 오용하지 마십시오.
2. 본문서에 기재된 정보는 참고용입니다. 본문서를 제품 설치 안내서로 사용하지 마십시오.
3. 설치, 작동 및 유지 보수 정보는제품의 사용 매뉴얼에 나와 있습니다.
4. 제품을 잘 못 사용하면 위험하며 신체적 상해를 입을 수 있습니다.

성능 파라미터

측정 범위	-50~250℃
온도 센서	Pt100A 급, Pt1000 A 급
정확도	±0.5%FS
절연 저항	100MΩ/250VDC
장기간 안정성	≤0.2%FS/년
열 응답 시간	≤30s
삽입 직경	Φ8mm
보관 온도	-40~85℃
전기 연결	BP3 하우징
보호 등급	IP65
재질	304
권장 토크	25Nm

외형 치수

치수
단위: mm

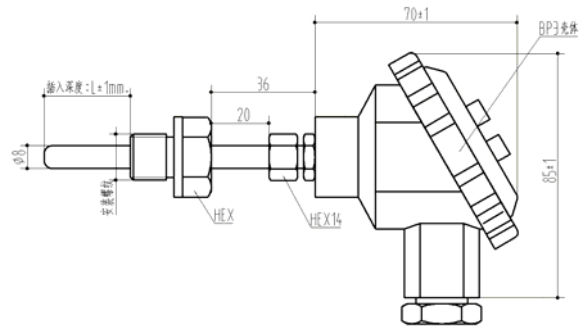

나사 연결

나사 코드	C1 : M20×1.5-6g	C2 : G1/2
치수 단위: mm		
권장 토크	15~25Nm	15~25Nm
나사 코드	C22 : M16×1.5-6g	C25 : M27×2-6g
치수 단위: mm		
권장 토크	15~25Nm	15~25Nm

참고 : 토크는 가스켓의 재질, 연결 부분 재질, 나사의 윤활 및 압력 등 다양한 요소에 따라 다릅니다.

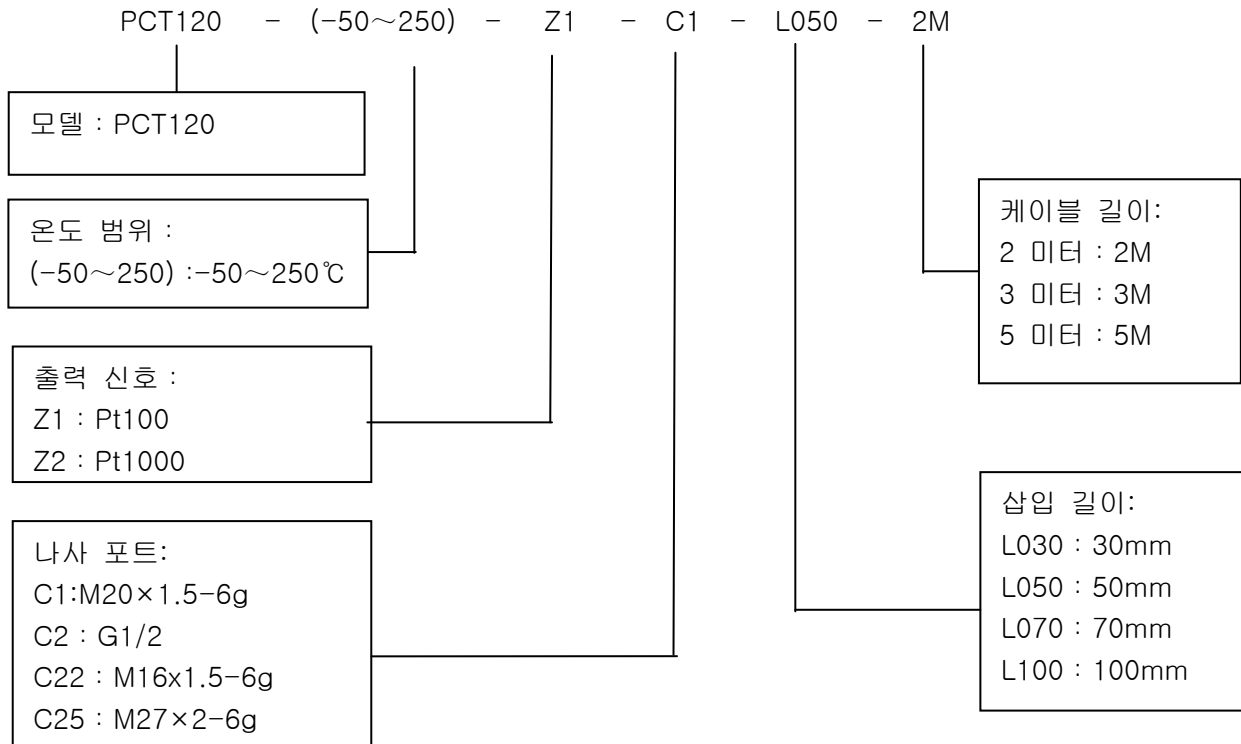

예: PCT120-(-50~250)Z1C1L050-2M

제품 모델 PCT120, 온도 범위(-50~250℃), 온도 센서 Pt100, 나사 연결 M20×1.5-6g, 삽입 길이 50mm, 케이블 길이 2 미터.

주문시 참고:

1. 측정 매체와 제품 접촉 부분의 견용성을 확인하십시오.
2. 제품 외관 및 성능 파라미터에 대한 특별한 요구 사항은 사용자 정의가 가능합니다.

Wotian 은 사전 통보없이 본 출판물의 제품을 변경할 권리를 보유합니다. 우리가 제공하는 정보는 정확하고 신뢰할 수 있습니다.

연락 정보

Nanjing Wotian Technology Co.,Ltd.

Website: www.wtsensor.com

Add: 5 Wenying Road, Binjiang Development Zone, Nanjing, 211161, China

E-mail : dr@wtsensor.com